

UK SITORK HOLDINGS
SRAT 斯锐特·上海

常规阀门、美标阀门、电站阀门
Conventional valve、API valve、Power station valve

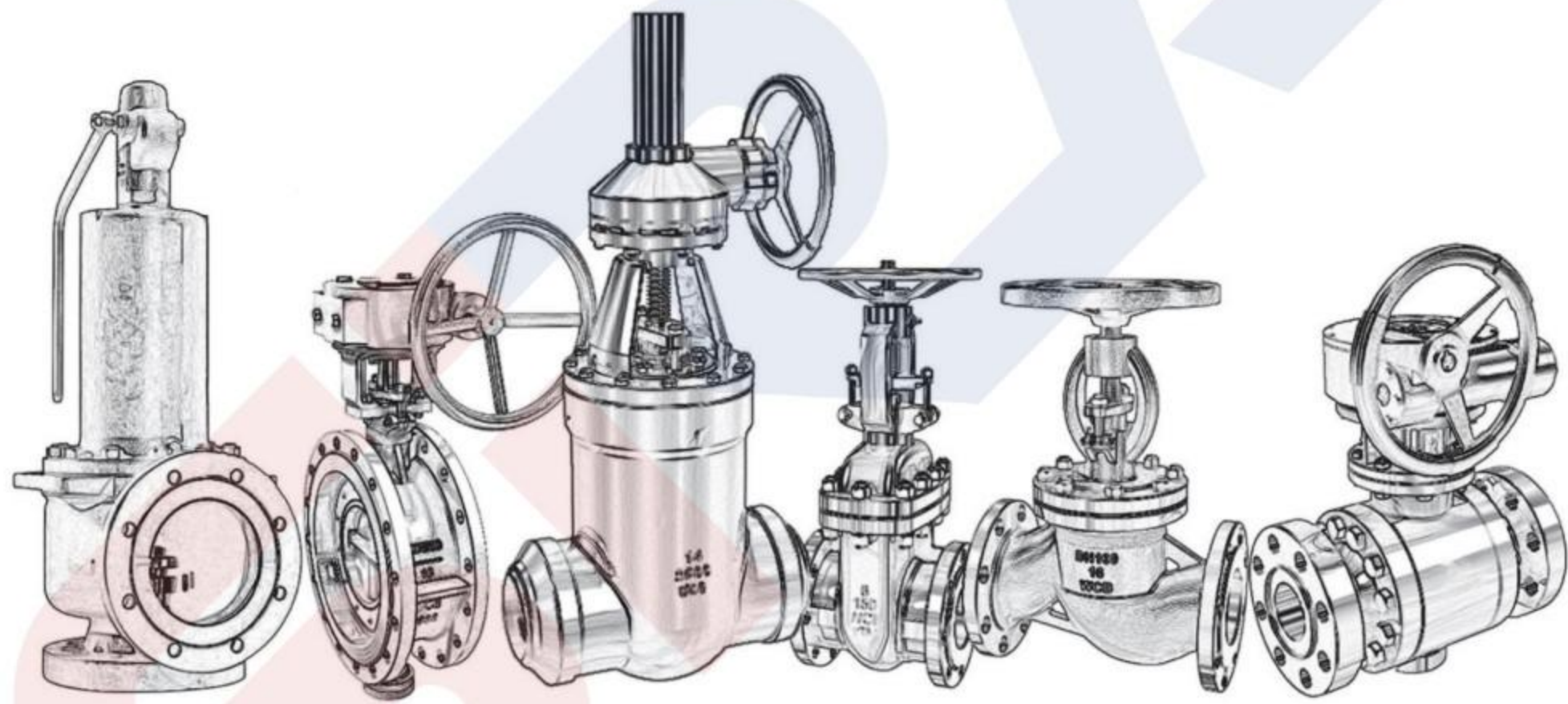

[Www.Sitork.Com](http://www.sitork.com)
斯锐特流体控制(上海)有限公司

SRAT 锻钢阀门系列

英国斯锐特阀门 Forged steel valve series



●应用标准 Application standards

锻钢闸阀符合 API 602 标准
 锻钢闸阀符合 ASME B 16.34 标准
 端对端尺寸符合工厂标准
 面对面尺寸符合 ASME B 16.10 标准
 法兰尺寸符合 ASME B 16.5 标准
 对接焊符合 ASME B 16.25 标准
 套焊连接符合 ASME B 16.11 标准
 螺纹连接符合 ASME B 1.20.1 标准
 试验与检验符合 API 598

●设计描述 Design description

明杆支架
 螺栓连接
 焊接阀盖
 单闸板
 可更新阀座
 整体阀盖
 升降 / 非升降式手轮
 套焊连接
 螺纹连接
 对焊连接
 法兰连接

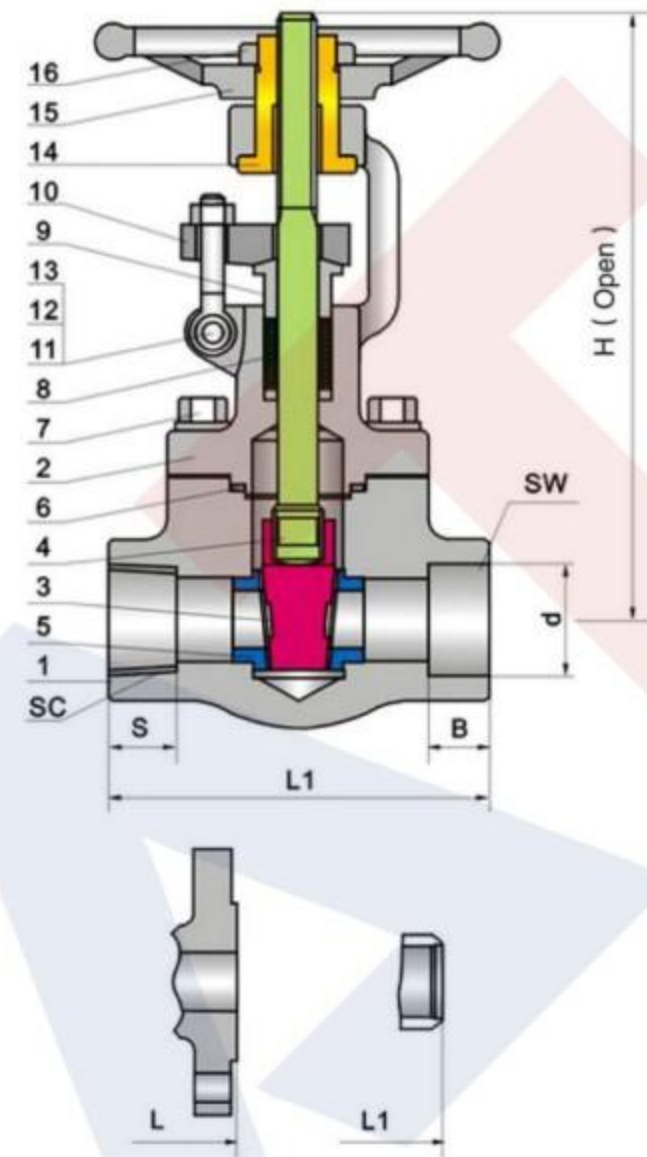

●各部件材质 Parts material

序号	零件名称	ASTM 材质		
1	阀体	A105	A182-F316	A182-F11
2	阀盖	A105	A182-F316	A182-F11
3	闸板	A182-F6a	A182-F316	A182-F6a+HF
4	阀杆	A276-410	A276-316	A276-410
5	阀芯	A276-410	A182-F316	A276-410+HF
6	垫片	Graphite+304	Graphite+316	Graphite+304
7	阀盖螺栓	A193-B7	A193-B8M	A193-B16
8	填料		石墨	
9	填料压套	A276-410	A276-316	A276-410
10	填料压板	A105	A182-F316	A182-F11
11	活节螺栓销	A276-410	A276-316	A276-410
12	活节螺栓	A193-B7	A193-B8M	A193-B16
13	活节螺母	A194-2H	A194-8M	A194-2H
14	阀杆螺母		A276-410	
15	手轮		可锻铸铁	
16	手轮螺母		碳钢	

●外形尺寸 Overall dimensions (mm)

NPS	L1	ANSI Class150Lb 300Lb 600Lb			d	SW		SC		H (Open)	D0
		L (法兰端)				D	B	NPT	S		
		150Lb	300Lb	600Lb							
3/8	79	102	140	165	10	17.6	9.6	3/8	13.6	151	100
1/2	79	108	140	165	10	21.8	9.6	1/2	13.6	151	100
3/4	92	117	152	190	13.5	27.1	12.7	3/4	13.9	158	100
1	111	127	165	216	18	33.8	12.7	1	17.3	185	125
1 1/4	120	140	178	229	24	42.6	12.7	1 1/4	18	239	160
1 1/2	120	165	190	241	30	48.7	12.7	1 1/2	18.4	243	160
2	140	178	216	292	36.5	61.1	15.9	2	19.2	279	180

●应用标准 Application standards

锻钢闸阀符合 API 602 标准
 锻钢闸阀符合 ASME B 16.34 标准
 端对端尺寸符合工厂标准
 面对面尺寸符合 ASME B 16.10 标准
 法兰尺寸符合 ASME B 16.5 标准
 对接焊符合 ASME B 16.25 标准
 套焊连接符合 ASME B 16.11 标准
 螺纹连接符合 ASME B 1.20.1 标准
 试验与检验符合 API 598

●设计描述 Design description

明杆支架
 压力自密封阀盖
 单闸板
 可更新阀座
 整体阀盖
 升降 / 非升降式手轮
 套焊连接
 螺纹连接
 对焊连接
 法兰连接

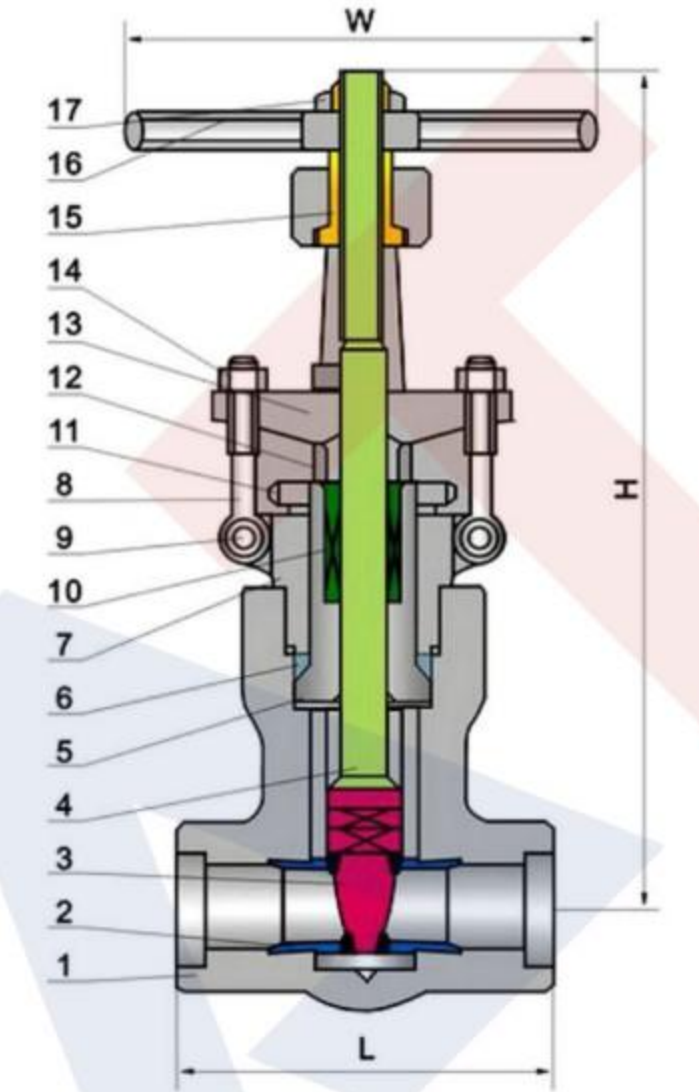

●各部件材质 Parts material

序号	零件名称	ASTM 材质			
1	阀体	A105N	A182 F22	A182 F304 (L)	A182 F316 (L)
2	阀座	A276 420	A276 304	A276 304 (L)	A276 316 (L)
3	闸板	A182/F304+STL	A182 F304+STL	A182/F304 (L) +STL	A182 F316 (L) +STL
4	阀杆	A182 F6a A276-410	A182 F22	A182 F304 (L)	A182 F316 (L)
5	阀芯	A105N	A182 F304	A182 F304 (L)	F316 (L)
6	密封圈	F182 F304	A182 F304 F22	A276 304 (L)	A276 316L
7	阀盖	A105N	A182 F22	A182 F304 (L)	A182 F316 (L)
8	活节螺栓	A193 B7	A193 B16	A193 B8	A193 B8M
9	活节螺栓销	A276 F420	A276 F420	A182 F304	A182 F304
10	阀杆填料	石墨 +304	石墨 +304	石墨 +316	石墨 +316
11	调节螺母	A194 2H	A194 4	A194 8	A194 8M
12	填料压套	A276 F420	A276 F420	A182 F304	A182 F304
13	填料压板	A105	F22	A182 F304	A182 F304
14	压套螺母	A194 2H	A194 4	A194 8	A194 8M
15	阀杆螺母	A276-410	A276-410	A276 F410	A276 F410
16	手轮	A197	A197	A197	A197
17	锁紧螺母	A194 2H	A194 4	A194 8	A194 8M

● Class 900-2500

NPS	Class	3/8	1/2	3/4	1	1 1/4	1 1/4	2
L	900-1500	140	140	140	140	178	178	216
	2500	186	186	186	186	232	232	279
W	900-1500	200	200	200	200	280	280	300
	2500	200	200	200	200	280	280	300
H	900-1500	318	318	318	322	467	468	540
	2500	325	325	325	327	467	468	540
d	900-1500	14	14	14	19	25	30	36.5
	2500	14	14	14	19	25	30	36.5

●应用标准 Application standards 锻钢截止

阀符合 API 602 标准
锻钢截止阀符合 ASME B 16.34 标准
端对端尺寸符合工厂标准
面对面尺寸符合 ASME B 16.10 标准
法兰尺寸符合 ASME B 16.5 标准
对接焊符合 ASME B 16.25 标准
套焊连接符合 ASME B 16.11 标准
螺纹连接符合 ASME B 1.20.1 标准
试验与检验符合 API 598

●设计描述 Design description

明杆支架
螺栓阀盖
焊接阀盖
可松动阀瓣, 旋塞或球形阀瓣
整体阀座圈
整体支架
升降式阀杆和手轮
水平式
套焊连接
螺纹连接
对焊连接

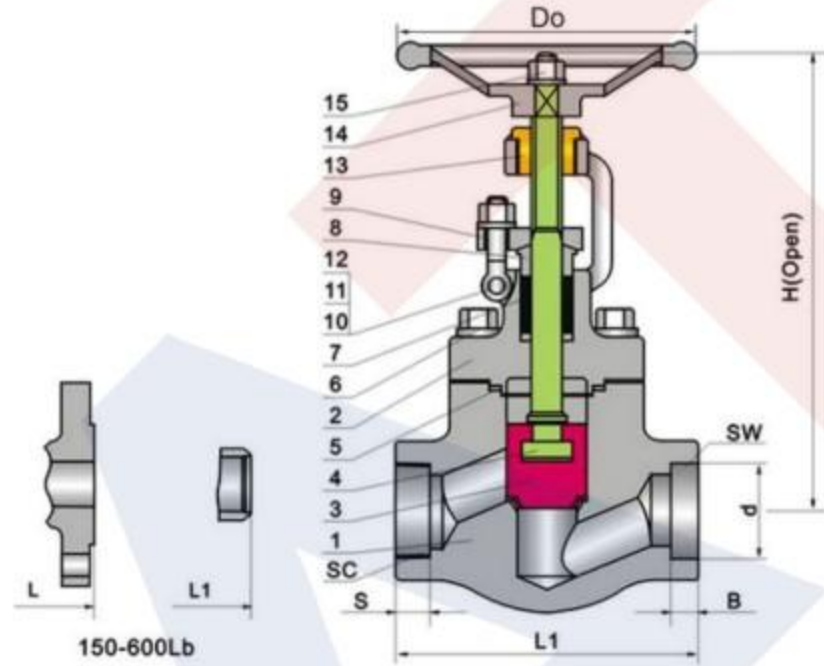

●各部件材质 Parts material

序号	零件名称	ASTM 材质		
		A105	A182-F316	A182-F11
1	阀体	A105	A182-F316	A182-F11
2	阀盖	A105	A182-F316	A182-F11
3	阀瓣	A182-F6a	A182-F316	A182-F6a+HF
4	阀杆	A276-410	A276-316	A276-410
5	阀盖垫片	Graphite+304	Graphite+316	Graphite+304
6	阀盖螺栓	A193-B7	A193-B8M	A193-B16
7	填料		石墨	
8	填料压套	A276-410	A276-316	A276-410
9	压板	A105	A182-F316	A182-F11
10	活节螺栓销	A276-410	A276-316	A276-410
11	活节螺栓	A193-B7	A193-B8M	A193-B16
12	活节螺母	A194-2H	A194-8M	A194-2H
13	阀杆螺母		A276-410	
14	手轮		可锻铸铁	
15	手轮螺母		WCB	

注释: 可根据不同的介质选用不同的材质。

●外形尺寸 Overall dimensions (mm)

ANSI Class150Lb 300Lb 600Lb											
NPS	L1	L (法兰端)			d	SW		SC		H (Open)	D0
		150Lb	300Lb	600Lb		D	B	NPT	S		
3/8	79	102	152	165	9	17.6	9.6	3/8	13.6	164	100
1/2	79	108	152	165	9	21.8	9.6	1/2	13.6	164	100
3/4	92	117	178	190	13	27.1	12.7	3/4	13.9	164	100
1	111	127	203	216	17.5	33.8	12.7	1	17.3	203	125
1 1/4	120	140	216	229	23	42.6	12.7	1 1/4	18	224	160
1 1/2	152	165	229	241	29	48.7	12.7	1 1/2	18.4	260	160
2	172	203	267	292	35	61.1	15.9	2	19.2	300	180

●应用标准 Application standards

锻钢截止阀符合 API 602 标准
锻钢截止阀符合 ASME B 16.34 标准
端对端尺寸符合工厂标准
面对面尺寸符合 ASME B 16.10 标准
法兰尺寸符合 ASME B 16.5 标准
对接焊符合 ASME B 16.25 标准
套焊连接符合 ASME B 16.11 标准
螺纹连接符合 ASME B 1.20.1 标准
试验与检验符合 API 598

●设计描述 Design description

明杆支架
压力自密封阀盖
可松动阀瓣, 旋塞或球形阀瓣
整体阀座圈
整体支架
升降式阀杆和手轮
水平式
套焊连接
螺纹连接
对焊连接

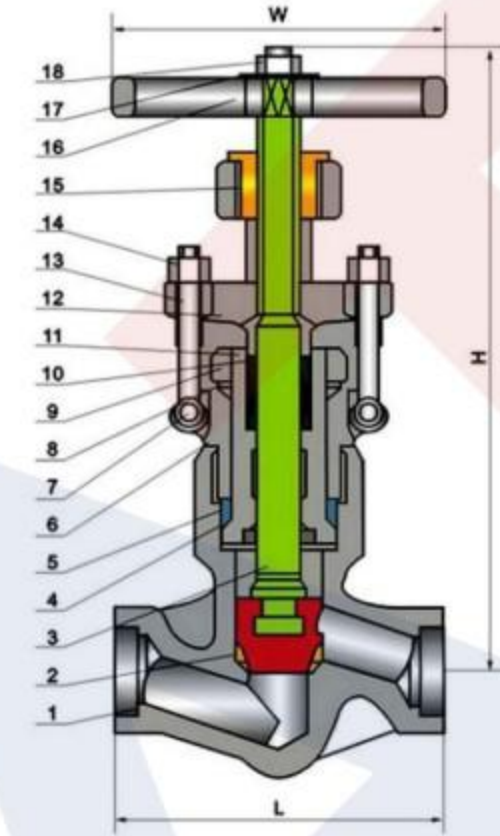

●各部件材质 Parts material

序号	零件名称	ASTM 材质			
		Type A 105N	Type F22	Type F304 (L)	Type F316 (L)
1	阀体	A105N	A182 F22	A182 F304 (L)	A182 F316 (L)
2	阀瓣	A276 420+STL	A276 304+STL	A276 304 (L) +STL	A276 316 (L) +STL
3	阀杆	A276-410	A182 F22	A182 F304 (L)	A182 F316 (L)
4	阀芯	A105	A182 F22	A182 F304 (L)	A182 F316 (L)
5	密封圈	A182 F304	A182 F304	A182 F304 (L)	F316 (L)
6	阀盖	A105N	A182 F22	A182 F304 (L)	A182 F316 (L)
7	销	A276 420	A276 420	A182 F304	A182 F304
8	垫片	A105N	A182 F22	A182 F304 (L)	A182 F316 (L)
9	调节螺母	A194 2H	A194 4	A194 8	A194 8M
10	阀杆填料	柔性石墨 +304	柔性石墨 +304	柔性石墨 +316	柔性石墨 +316
11	填料压套	A276 420	A276 420	A182 F304	A182 F304
12	压板	A105	A105	A182 F304	A182 F304
13	活节螺栓	A193 B7	A193 B16	A193 B8	A193 B8M
14	压盖螺母	A194 2H	A194 4	A194 8	A194 8M
15	阀杆螺母	A276 420	A276 420	A276 420	A276 420
16	手轮	A197	A194 4	A197	A197
17	铭牌	SS	SS	SS	SS
18	手轮螺母	CS	CS	SS	SS

注释: 可根据不同的介质选用不同的材质。

●外形尺寸 Overall dimensions (mm)

ANSI Class900-1500Lb						
F.P	1/2	3/4	1	1 1/4	1 1/2	2
L	140	140	140	178	178	216
W	200	200	200	280	280	300
H	320	320	320	440	440	490
d	12	15	20	28	32	40

●外形尺寸 Overall dimensions (mm)

ANSI Class2500Lb						
F.P	1/2	3/4	1	1 1/4	1 1/2	2
L	186	186	186	232	232	279
W	200	200	200	280	280	300
H	375	378	380	490	490	540
d	11	14	19	25	28	35

●应用标准 Application standards

- 锻钢止回阀符合 API 602 标准
- 锻钢止回阀符合 ASME B 16.34 标准
- 端对端尺寸符合工厂标准
- 面对面尺寸符合 ASME B 16.10 标准
- 法兰尺寸符合 ASME B 16.5 标准
- 对接焊符合 ASME B 16.25 标准
- 套焊连接符合 ASME B 16.11 标准
- 螺纹连接符合 ASME B 1.20.1 标准
- 试验与检验符合 API 598 标准

●设计描述 Design description

- 螺栓连接
- 焊接阀盖
- 升降式 / 旋启式
- 整体阀座采用升降式
- 水平式和升降式
- 套焊连接
- 螺纹连接
- 对焊连接
- 法兰连接

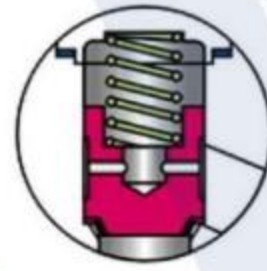
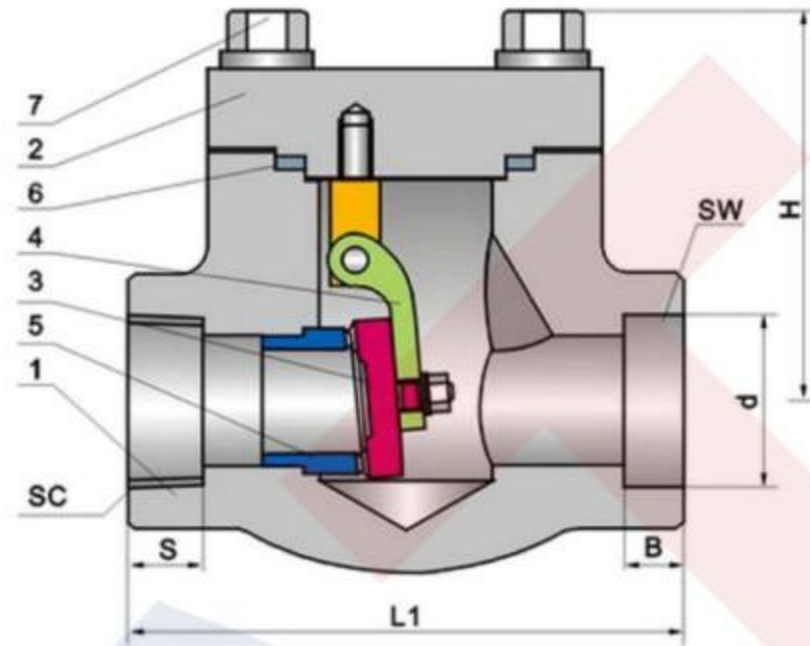

升降式结构
Elevating structure

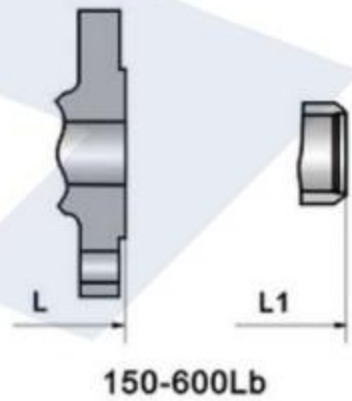

150-600Lb

●各部件材质 Parts material

序号	零件名称	ASTM 材质		
		C-Si	16Cr-12Ni-2Mo	11/4Cr-1/2Mo- Si
1	阀体	A105	A182-F316	A182-F11
2	阀盖	A105	A182-F316	A182-F11
3	阀瓣	A182-F6a	A182-F316	A182-F6a+HF
4	摇杆	A276-410	A276-316	A276-410
5	阀座	A276-410	A182-F316+HF	A276-410+HF
6	阀盖垫片	石墨 +304	石墨 +316	石墨 +304
7	阀盖螺栓	A193-B7	A193-B8M	A193-B16

注释：1、升降式止回阀采用本体阀座 2、缠绕石墨垫片

●外形尺寸 Overall dimensions (mm)

NPS	L1	ANSI Class150Lb 300Lb 600Lb			d	SW		SC		H(Open)
		L (法兰端)				D	B	NPT	S	
		150Lb	300Lb	600Lb						
3/8	79	102	152	165	9	17.6	9.6	3/8	13.6	61
1/2	79	108	152	165	10	21.8	9.6	1/2	13.6	61
3/4	92	117	178	190	13	27.1	12.7	3/4	13.9	61
1	111	127	203	216	17.5	33.8	12.7	1	17.3	78
1 1/4	120	140	216	229	23	42.6	12.7	1 1/4	18	84
1 1/2	120	165	229	241	30	48.7	12.7	1 1/2	18.4	98
2	140	203	267	292	35	61.1	15.9	2	19.2	120

●应用标准 Application standards

- 锻钢止回阀符合 API 602 标准
- 锻钢止回阀符合 ASME B 16.34 标准
- 端对端尺寸符合工厂标准
- 面对面尺寸符合 ASME B 16.10 标准
- 法兰尺寸符合 ASME B 16.5 标准
- 对接焊符合 ASME B 16.25 标准
- 套焊连接符合 ASME B 16.11 标准
- 螺纹连接符合 ASME B 1.20.1 标准
- 试验与检验符合 API 598

●设计描述 Design description

- 螺栓连接
- 压力自密封阀盖
- 升降式 / 旋启式
- 整体阀座采用升降式
- 水平式和升降式
- 套焊连接
- 螺纹连接
- 对焊连接
- 法兰连接

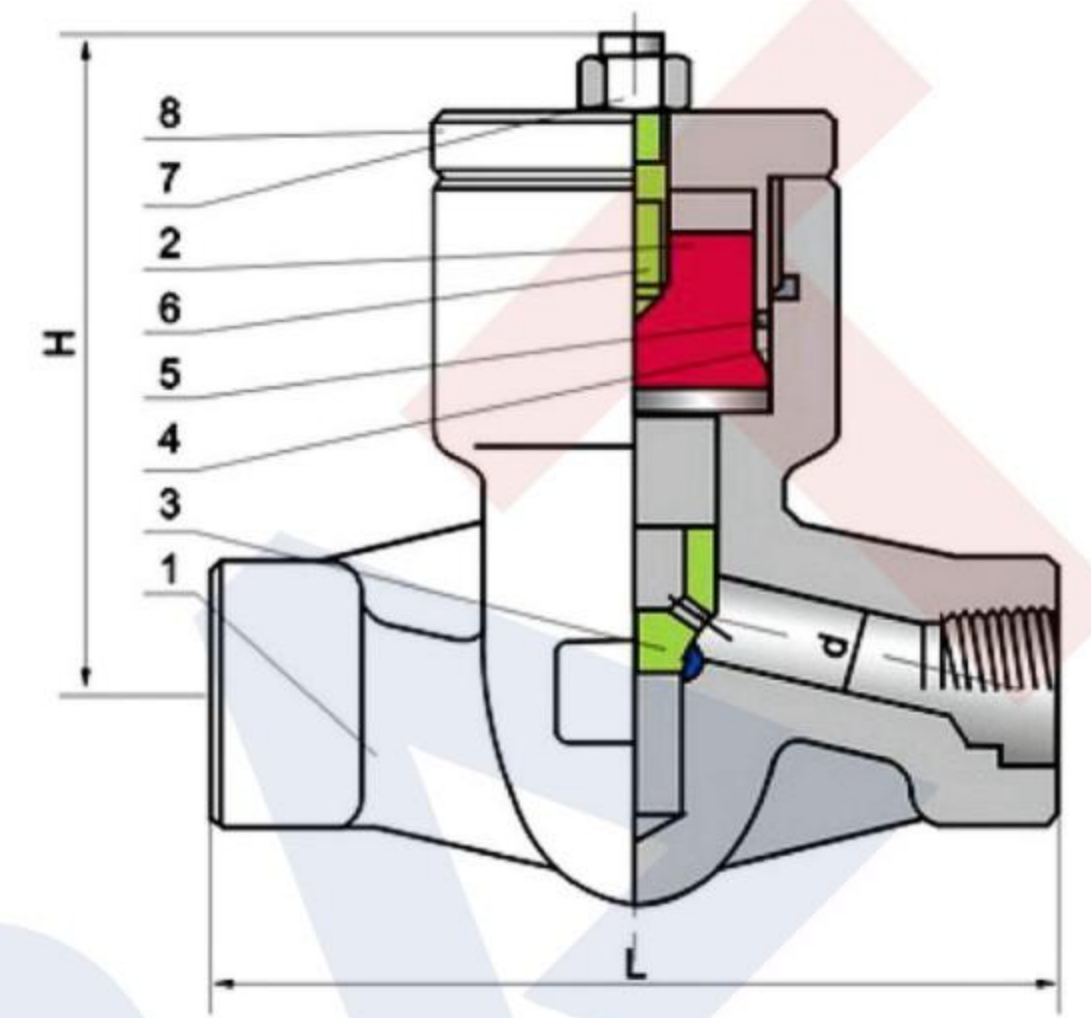

●各部件材质 Parts material

序号	零件名称	ASTM 材质							
		A105	A182 F11	A182 F22	A182 F304	A182 F316	A182 F304L	A182 F316L	20 Alloy
1	阀体	A105	A182 F11	A182 F22	A182 F304	A182 F316	A182 F304L	A182 F316L	20 Alloy
2	阀芯	A105	A182 F11	A182 F22	A182 F304	A182 F316	A182 F304L	A182 F316L	20 Alloy
3	阀瓣	A182 F6a	A182 F11+HF	A182 F22+HF	A182 F304	A182 F316	A182 F304L	A182 F316L	20 Alloy
4	密封圈	A182 F6a	A182 F11	A182 F22	A182 F304	A182 F316	A182 F304L	A182 F316L	20 Alloy
5	调节垫片	A182 F6a	A182 F11	A182 F22	A182 F304	A182 F316	A182 F304L	A182 F316L	20 Alloy
6	阀盖螺栓	A193 B7	A193 B7	A193 B16	A193 B8	A193 B8M	A193 B8	A193 B8M	A193 B8M
7	阀盖螺母	A194-2H	A194-2H	A194-4	A194-8	A194-8M	A194-8	A194-8M	A194-8M
8	阀盖	A105	A182 F11	A182 F22	A182 F304	A182 F316	A182 F304L	A182 F316L	20 Alloy

● Class 900-1500Lb

缩径	1/2	3/4	1	1 1/4	1 1/2	2
全径	3/8	1/2	3/4	1	1 1/4	1 1/2
L	140	140	140	178	216	216
H	117	117	117	152	195	195
d	12	15	20	28	28	40

● Class 900-1500Lb

缩径	1/2	3/4	1	1 1/4	1 1/2	2
全径	186	186	186	232	232	279
L	117	117	117	152	150	195
H	11	11	14	25	28	35
d	12	15	20	28	28	40